

## Valet Battery Backpack

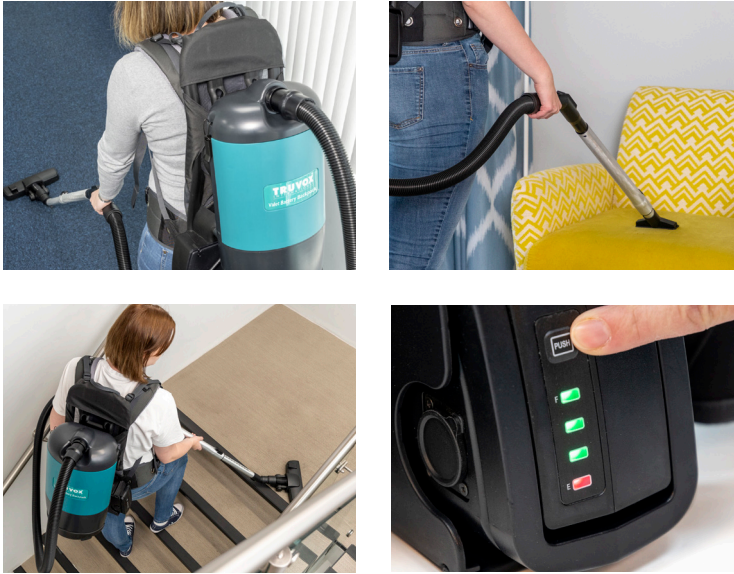

This new battery backpack vacuum offers great performance and provides access to confined areas including train carriages, cinemas and stairwells.

**IDEAL FOR** CINEMAS TRANSPORT OFFICES HOTELS HOSPITALS SCHOOLS

- Lithium-ion battery that provides 55 minute runtime
- Charge time of 2.5 hours
- Quick interchangeable battery system that enables longer run times
- The specially designed Aircomfort system from Deuter keeps a layer of air between the operator and the machine
- Microfibre bag fitted as standard
- Ergonomic and anatomically shaped stable hip and waist belt, balances the backpack weight onto the operator
- 4-stage filtration system
- Colour coded display indicating the battery status
- Complete tool kit included for detailed cleaning

Call for a free demonstration + 44 (0) 23 8070 6600

# Valet Battery Backpack



Valet Battery Backpack

**Model**

**Product Code**

**VBPIIe/B**

**TECHNICAL SPECIFICATION**

Battery Voltage DC	V	36
Battery Details	Ah	9.9
Vacuum Motor Power	W	426
Filtration		4-stage
Run Time	mins	55
Charge Time	hrs	2.5
Airflow Rate	l/s	28
Vacuum / Water lift	kPa / mmwg	16.5 / 1676
Capacity	litres	5
Sound pressure level	dB(A)	73.8
Sound power level	dB(A)	83
Dimensions (L x W x H)	cm	36 x 36 x 64
Weight with batteries	kg	9
Weight without batteries	kg	6
Wand length	mm	563/943
Hose length	m	1.5
Whole Body Vibration	m/s <sup>2</sup>	0.429
Uncertainty	m/s <sup>2</sup>	1.5
Ingress Protection Rating		IP20
Warranty		1 year subject to conditions

**ACCESSORIES**

Hose	<input checked="" type="radio"/>
Telescopic wand	<input checked="" type="radio"/>
ECO floor tool	<input checked="" type="radio"/>
Small accessory tool set	<input checked="" type="radio"/>
Paper vacuum bags (Pack of 10)	<input type="radio"/>
Microfibre vacuum bags (Pack of 10)	<input type="radio"/>
Battery	<input checked="" type="radio"/>

Standard ● Optional ○



Hose



Telescopic Wand



ECO floor tool



Tool kit, dusting brush, crevice tool



Microfibre vacuum bags

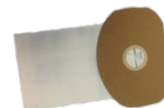

Paper vacuum bags



Battery



Brought to you by  
 Truvox International Limited  
 Unit C (East), Hamilton Business Park, Manaton Way, Botley Road, Hedge End, Southampton, SO30 2JR, UK  
 Tel: +44 (0) 23 8070 2200 Fax: +44 (0) 23 8070 5001 Email: sales@truvox.com Web: www.truvox.com  
 Truvox reserves the right to change specification without notice.

REV000- (01/20)



ORIGINAL INSTRUCTIONS

CAUTION – READ THESE INSTRUCTIONS BEFORE USING THE MACHINE

## Valet Battery Backpack

### Commercial Vacuum Cleaner



USER MANUAL	EN
BEDIENUNGSANLEITUNG	DE
MANUEL D'UTILISATION	FR

## IMPORTANT BEFORE USE READ THESE INSTRUCTIONS AND RETAIN FOR FUTURE REFERENCE

### INTRODUCTION

The following instructions contain important information about the machine and safety advice for the operator. Equipment must be operated, serviced and maintained in accordance with the manufacturer's instructions. If in doubt contact the supplier of your machine.



**Read all instructions before using the machine**

### PRODUCT INFORMATION

This vacuum cleaner is designed for the collection of dust. This machine is for indoor use only. The machine is intended for commercial use, for example in hotels, schools, hospitals, factories, shops, offices, rental businesses and other than normal housekeeping purposes.

For best results we recommend using a slow sweeping action.

### TECHNICAL SPECIFICATIONS

Model		Valet Battery Backpack
Product Code		VBPIIe/B
Battery voltage DC	V	36
Battery Details	Ah	9.9
Vacuum Motor Power	W	426
Filtration		4-stage
Run time	mins	55
Charge Time	hrs	2.5
Airflow rate	l/s	28
Vacuum / Water lift	kPa / mmwg	16.5 / 1676
Capacity	litres	5
Sound pressure level	dB(A)	72
Sound power level	dB(A)	83
Dimensions (L x W x H)	cm	36 x 36 x 64
Weight with batteries	kg	9
Weight without batteries	kg	6
Wand length	mm	563/943
Hose length	m	1.5
Whole Body Vibration	m/s <sup>2</sup>	0.429
Uncertainty	m/s <sup>2</sup>	1.5
Ingress Protection Rating		IP20
Warranty		1 year subject to conditions

- Noise levels measured at a distance of 0.1m ± 0.025m from the operator's ear, in normal use. Measurements recorded using a hand held meter.
- Above dimensions are approx. Since the company's policy is to continuously improve the product, there could be changes without prior notice.

### EC Declaration of Conformity

Machine Type: Commercial Vacuum cleaner  
Model: VBPIIe/B...

This machine is in conformity with the following EU directives:

- Machinery Directive 2006/42/EC
- The EMC Directive 2014/30/EU

Applied harmonised standards:  
EN60335-1, EN60335-2-69, EN55014-1, EN55014-2,  
EN62233, EN610003-2, EN610003-3

Truvox International Limited  
Unit C (East), Hamilton Business Park,  
Manaton Way, Botley Road,  
Hedge End, Southampton,  
SO30 2JR, UK

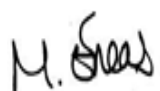
  
Malcolm Eneas  
Operations Manager  
Southampton, 15/01/2019

### WASTE ELECTRICAL & ELECTRONIC EQUIPMENT (WEEE)



**DO NOT** dispose of this device with unsorted waste. Improper disposal may be harmful to the environment and human health. Please refer to your local waste authority for information on return and collection systems in your area.

### IMPORTANT SAFETY ADVICE

The safety information described in this manual provides basic precautions and supplements standards in force in the country where the machine is used.



This symbol warns the operator of hazards and unsafe practices which could result in severe personal injury or death.



**WARNING – to reduce the risk of injury, electric shock or fire.**

To avoid damage to the battery contacts, always turn power switch to the off position whenever installing or removing battery pack from machine.

- This machine must only be used for the manufacturer's approved application as described in this manual.
- The machine must be unpacked and assembled in accordance with these instructions before connecting to the electrical supply.
- Only genuine accessories and spare parts provided with the machine or those approved by the manufacturer should be used. The use of other accessories may impair the safety of the machine. All repairs must be performed by a qualified service agent.
- DO NOT** modify the machine from its original design.
- Operators must be fully trained in the use of the machine in accordance with these instructions, able to perform regular user maintenance and the correct selection of accessories.
- Operators should be physically capable to manoeuvre, transport and operate the machine.

7. Operators should be able to recognise unusual operation of the machine and report any problems.
8. This machine is not intended for use by persons (including children) with reduced physical, sensory or mental capabilities, or lack of experience and knowledge, unless they have been given supervision or instruction concerning use of the machine by a person responsible for their safety.
9. Keep children and unauthorised persons away from the machine when in use. **DO NOT** use as a toy.
10. **DO NOT** use if it has been damaged, left outdoors or dropped in water.
11. **DO NOT** use where hazardous dust is present.
12. **DO NOT** use in an explosive atmosphere.
13. **DO NOT** pick up or use near flammable or combustible fluids, hazardous dusts or vapours.
14. **CAUTION** - If it is suspected that there is hazardous dust or flammable/corrosive material, stop cleaning the area immediately and consult your superior.
15. **DO NOT** use to clean up any burning or lighted materials such as cigarettes, matches, ashes or other combustible objects.
16. **DO NOT** use on rough uneven surfaces e.g. industrial or coarse concrete surfaces.
17. **DO NOT** use outdoors e.g. on patios, decks or rough surfaces.
18. **CAUTION** - This machine is for dry indoor use only and should not be used or stored outdoors in wet conditions.
19. Take care when using a machine near the top of stairs to avoid overbalancing.
20. **DO NOT** cover the machine when in use.
21. **DO NOT** use without filters or dust bags in place.
22. **DO NOT** leave machine running unattended.
23. **DO NOT** use to pick up moisture or any liquids.
24. Keep hair, loose clothing, hands, feet and all other parts of the body away from openings and moving parts.
25. **DO NOT** put any object into openings. **DO NOT** use with any opening blocked; keep free of dust, debris and anything that may reduce airflow.
26. **DO NOT** operate the machine if it malfunctions or is damaged in any way. Contact an authorised service agent for repair or adjustments.
27. **DO NOT** use the appliance to vacuum tiny particles like cement or plaster dust as this will shorten life of the motor.

## ELECTRICAL HAZARD



28. **DO NOT** operate the machine with a damaged charger power cord or plug, or after the machine malfunctions or is damaged in any way. Contact an authorised Service Agent for repair or adjustment.
29. The machine must be kept clean and in good condition with regular inspections of the charger power cord and plug for signs of any damage. If any parts are damaged they shall only be replaced by an approved part by the manufacturer, its service agent or a similar qualified person in order to avoid a hazard.
30. Only replace the charger power cord with the type specified in the instruction manual.

31. When unplugging, pull the plug, not the charger power cord.
32. **WARNING:** Keep the charger power cord clear of moving parts.
33. **DO NOT** kink or twist the charger power cord and keep cord away from heated surfaces.
34. **DO NOT** operate switches or touch the mains plug with wet hands as this may cause electric shock.
35. **WARNING** Unless you are charging the machine, always remove the plug from the socket outlet.
36. **DO NOT** pull or carry by the charger power cord. **DO NOT** use cord as a handle, close door on cord or pull cord around sharp edges or corners.
37. Unless charging, the plug of the charger power cord must be removed from the socket-outlet when not in use and before commencing cleaning of the machine or undertaking maintenance operations.
38. Opportunity / top up charging may damage the batteries. This may cause the run time to fall and overall battery life to be affected. **AVOID TOP UP CHARGING.**
39. **WARNING** - Only recharge the battery when the battery life indicator is in the red zone (one light remaining).
40. **WARNING** – Charge only in a well-ventilated area.
41. **WARNING** - If the appliance is to be stored unused for a long period of time, disconnect the batteries.
42. **WARNING** - Do not short-circuit the supply terminals.

## BATTERY LIFE DISPLAY

- Press the button on the battery to illuminate the LED lights.
- When the battery is fully charged there will be three green lights and one red light showing.
- As the battery is discharged during use the number of green lights showing will reduce from three to none.
- When all of the green lights are off and only the red light is showing there is a small amount of time remaining before the battery will be fully discharged and will require recharging.

## CHARGING BATTERY PACK

- The indicator light should turn Red and blink while charging and turn Green when fully charged. The battery pack may require approximately 2.5 hours to fully charge. Charger will automatically shut off after the charge cycle is complete.

## SAFE DISPOSAL OF BATTERIES

- The batteries must be neutralised through an approved secondary treatment facility prior to disposal as waste.
- The battery can be recycled at an authorised facility, through a licensed waste carrier.

## TRANSPORTING THE MACHINE

- Take extreme care when moving the machine up or down steps or stairs.
- Incorrect lifting techniques may result in personal injury. We advise that the manual handling regulations are followed. Carefully wrap the charger power cord and store in dry indoor location.
- **DO NOT** expose the machine to rain or moisture.

## STORAGE

- Always switch off the machine after use.
- Store the machine in a dry indoor area only.
- Always switch off, empty, wipe down and dry the machine after use.

## MAINTENANCE



**WARNING - Before undertaking maintenance operations or adjustments switch off machine, unplug from the electricity supply and disconnect the battery.**

**IMPORTANT – All other servicing and repairs should only be performed by a Truvox engineer or Authorised Service Agent.**

**IMPORTANT –** Should the machine fail to operate please refer to the fault diagnosis section in the back of this instruction manual. If the problem / remedy is not listed please contact Truvox Customer Service Department for rapid attention.

The machine requires minimum maintenance apart from the following checks by the operator prior to use:

- Body of the machine - Clean with a damp cloth.
- Charger power cord - Regularly inspect sheath, plug and cord anchorage for damage or loose connection. Only replace the charger power cord with the type specified in these instructions.
- Air vents - Check for dust accumulation around the air inlet and outlet vents of the motor cooling-air system and clean if necessary.
- Blocked vents will cause the motor to overheat, and may lead to premature failure. Warranty claims for this type of damage will not be accepted.
- Vacuum filter – Check the vacuum filter is clean and replace as appropriate.
- Vacuum head – Check and remove any debris or lint build-up from the head.
- Hose, wand and vacuum accessories – Check and remove any debris or lint build-up from the head.

## AFTER SALES SERVICE

Truvox machines are high quality machines that have been tested for safety by authorised technicians. It is always apparent that after longer working periods, electrical and mechanical components will show signs of wear and tear or ageing. To maintain operational safety and reliability the following service interval has been defined: Every year or after 250 hours. Under extreme or specialised conditions and/or insufficient maintenance, shorter maintenance intervals are necessary.

## RECOMMENDED SPARES & ACCESSORIES

	<b>VBPIIe/B</b>
<b>Paper Vacuum Bags PK of 10</b>	89-0027-0000
<b>Fleece Vacuum Bags PK of 10</b>	89-0037-0000
<b>Hose Assy</b>	89-0042-0000
<b>Telescopic Wand</b>	89-0010-0000
<b>ECO floor tool</b>	HBI5C
<b>Small accessory tool set</b>	89-0016-0000

Use only original Truvox spare parts. Use of other spare parts will invalidate all warranty and liability claims. Should you require after sales service please contact the supplier from whom you purchased the machine, who will arrange service. Repairs and servicing of Truvox products should only be performed by trained staff. Improper repairs can cause considerable danger to the user.

## GUARANTEE

Your product is guaranteed for one year from the date of original purchase, or hire purchase, against defects in materials or workmanship during manufacture. Within the guarantee period we undertake at our discretion, to repair or replace free of charge to the purchaser, any part found to be defective, subject to the following conditions:

## CONDITIONS

1. Claims made under the terms of the guarantee must be supported by the original invoice/bill of sale issued at the time of sale, or the machine Serial No.
2. For claims under this guarantee contact the supplier from whom you purchased the product who will arrange the appropriate action. Do not initially return the product as this could result in transit damage.
3. Neither Truvox nor its distributor shall be liable for any incidental or consequential loss.
4. This guarantee is governed by the laws of England.
5. This guarantee does not cover any of the following:
  - Periodic maintenance, and repair or replacement of parts due to normal wear and tear.
  - Damage caused by accident, misuse or neglect, or the fitting of other than genuine Truvox parts.
  - Defects in other than genuine Truvox parts, or repairs, modifications or adjustments performed by other than a Truvox service engineer or authorised service agent.
  - Costs and risks of transport relating directly or indirectly to the guarantee of this product.
  - Consumable items such as power cords, brushes, drive discs, filters, belts, vacuum skirts and other similar items.

This guarantee does not affect your statutory rights, or your rights against the supplier arising from their sales or purchase contract. Truvox International Limited policy is one of continual product development and we reserve the right to alter specifications without prior notice.

## FAULT DIAGNOSIS

The following simple checks may be performed by the operator. If the machine is still not working, please contact your local Service Agent:

Trouble	Reason	Remedy
Machine not working and charger indicates the battery is fully charged	Battery terminal is not connected	Check that the battery is fully inserted into the machine
	Motor overload protector has tripped	Wait for 20 minutes to allow the motor temperature to reach room temperature. Then try again.
	Broken switch	Contact service agent
Only red LED on charger module is illuminated	Battery low voltage	Charge the battery for 2.5 hours and then try again.
No LED Display	Battery low voltage	Charge the battery for 2.5 hours and then try again.
	Battery faulty	Contact Service Agent
Loss of vacuum suction	Dust bag full	Replace bag
	Blocked hose or wand	Remove obstruction
	Motor is not running	Contact service agent
	Filter restricted	Remove filter and clean

\* If the fuse blows several times, the machine should be checked by an authorised Service Agent.

**PLEASE REFER TO THE BACK OF THE MANUAL FOR PICTORIAL INSTRUCTIONS**

# ACHTUNG

## LESEN SIE DIESE ANLEITUNG VOR DER VERWENDUNG DES GERÄTES SORGFÄLTIG DURCH UND BEWAHREN SIE SIE FÜR REFERENZZWECKE AUF

### EINLEITUNG

Diese Bedienungsanleitung enthält wichtige Informationen zu diesem Gerät sowie Sicherheitsanweisungen für den Benutzer. Das Gerät muss im Einklang mit den Anweisungen des Herstellers bedient, instand gehalten und gewartet werden. Wenden Sie sich im Zweifelsfall an Ihren Fachhändler.



**Lesen Sie die gesamte Anleitung vor der Verwendung des Gerätes sorgfältig durch.**

### PRODUKTINFORMATIONEN

Dieser Staubsauger entfernt Staub. Diese Maschine ist nur für die Verwendung in Innenräumen vorgesehen. Das Gerät ist für die gewerbliche Nutzung, zum Beispiel in Hotels, Schulen, Krankenhäusern, Fabriken, Ladengeschäften, Büros, Vermietungsunternehmen und andere Zwecke außer der normalen Haushaltsreinigung vorgesehen.

### TECHNISCHE ANGABEN

Modell		Valet Battery Backpack
Produktnummer		VBPIIe/B
Ladespannung DC	V	36
Batterieangaben	Ah	9.9
Vakuum - Motorleistung	W	426
Filtration		Vierstufiges
Laufzeit	mins	55
Akku Ladezeit	hrs	2.5
Luftleistung	l/s	28
Vakuum / Wasserlift	kPa / mmwg	16.5 / 1676
Kapazität	litres	5
Geräuschpegel	dB(A)	72
Schallleistungspegel	dB(A)	83
Maße (L x B x H)	cm	36 x 36 x 64
Gewicht mit Batterien	kg	9
Gewicht ohne Batterien	kg	6
Stablänge	mm	563/943
Schlauchlänge	m	1.5
Ganzkörpervibration	m/s <sup>2</sup>	0.429
Unsicherheit	m/s <sup>2</sup>	1.5
Schutzklasse		IP20
Gewährleistung		1 Jahre unter Auflagen

- Die Geräuschentwicklung wurde im Abstand von 0.1m ± 0.025m im Verhältnis zum Ohr des Nutzers gemessen. Die Messungen wurden mit einem Handmessgerät durchgeführt.

- Die obenstehenden Abmessungen sind Richtwerte. Da sich unser Unternehmen der ununterbrochenen Weiterentwicklung seiner Produkte verschrieben hat, können die Daten ohne Ankündigung geändert werden.

### EU-Konformitätserklärung

Gerätetyp: Staubsauger für die gewerbliche Nutzung  
Modell: VBPIIe/B...

Dieses Gerät entspricht den folgenden EU-Richtlinien:

- Machinenrichtlinie 2006/42/EC
- EMV-Richtlinie 2014/30/EU

Angewendete harmonisierte Normen:

EN60335-1, EN60335-2-69, EN55014-1, EN55014-2, EN62233, EN610003-2, EN610003-3

Truvox International Limited  
Unit C (East), Hamilton Business Park,  
Manaton Way, Botley Road,  
Hedge End, Southampton,  
SO30 2JR, UK

*M. Eneas*  
Malcolm Eneas  
Operations Manager  
Southampton, 15/01/2019

### ELEKTRO- UND ELEKTRONIK-ALTGERÄTE (WEEE)



Entsorgen Sie dieses Gerät nicht im Hausmüll. Eine unsachgemäße Entsorgung kann die Umwelt und die Gesundheit schädigen. Wenden Sie sich für Informationen über die Abgabe- und Sammelsysteme in Ihrer Region an die lokale Entsorgungsstelle.

### WICHTIGER SICHERHEITSHINWEIS

Die in diesem Handbuch beschriebenen SicherheitsHINWEISE geben grundlegende Vorsichtsmaßnahmen an, die zusätzlich zu den Normen in dem Land, in dem das Gerät benutzt wird, gelten.



Dieses Symbol warnt den Benutzer vor Gefahren und unsicheren Praktiken, die zu schweren Körperverletzungen oder Tod führen können.



**WARNUNG - Um das Risiko eines Brandes, von Stromschlag oder Verletzungen zu mindern.**

Stellen Sie den Netzschalter beim Einsetzen oder Entfernen der Batterien in die bzw. aus der Maschine auf AUS, um Schäden an den Batteriekontakten zu vermeiden.

- Das Gerät darf nur für den vom Hersteller vorgesehenen Verwendungszweck, wie in dieser Anleitung beschrieben, verwendet werden.
- Das Gerät muss vor seinem Anschluss an die Stromversorgung entsprechend dieser Anleitung ausgepackt und montiert werden.
- Es sollten nur Zubehör- und Ersatzteile, die mit der Maschine geliefert werden oder vom Hersteller zugelassen sind, verwendet werden. Durch die Verwendung anderer Zubehörteile kann die Sicherheit der Maschine beeinträchtigt werden. Alle Reparaturmaßnahmen müssen von einem qualifizierten Wartungstechniker durchgeführt werden.



4. Verändern Sie **NIEMALS** die Originalkonstruktion des Geräts.
5. Die Benutzer des Gerätes müssen für den Betrieb ordnungsgemäß gemäß dieser Bedienungsanleitung geschult worden sein, sie müssen die regelmäßige Benutzerwartung ausführen können und in der Lage sein, das richtige Zubehör auszuwählen.
6. Benutzer müssen körperlich dazu in der Lage sein, die Maschinen zu steuern, zu transportieren und zu bedienen.
7. Benutzer müssen dazu in der Lage sein, ungewöhnliches Maschinenverhalten festzustellen und Probleme zu melden.
8. Diese Maschine sollte **NICHT** von Personen (einschließlich Kindern) mit eingeschränkten physischen, sensorischen oder geistigen Fähigkeiten oder mangelnden Erfahrungen und Kenntnissen benutzt werden, sofern sie **NICHT** von einer Person, die für ihre Sicherheit verantwortlich ist, entsprechend beaufsichtigt oder angeleitet werden.
9. Halten Sie während des Betriebs Kinder und Unbefugte vom Gerät fern. Benutzen Sie das Gerät **NIEMALS** als Spielzeug.
10. Benutzen Sie das Gerät **NICHT**, wenn es beschädigt, draußen stehen gelassen oder in Wasser eingetaucht wurde.
11. Verwenden Sie das Gerät **NICHT** in Räumen mit gefährlichem Staub.
12. Verwenden Sie das Gerät **NICHT** in explosionsfähigen Atmosphären.
13. Starten oder verwenden Sie das Gerät **NICHT** in der Nähe entflammbarer oder brennbarer Flüssigkeiten, gefährlicher Stäube oder Dämpfe.
14. **ACHTUNG** - Besteht der Verdacht, dass gefährlicher Staub oder entflammbare/ätzende Stoffe vorhanden sind, müssen Sie die Reinigung der Fläche sofort unterbrechen und Ihren Vorgesetzten hinzuziehen.
15. Verwenden Sie das Gerät **NICHT**, um damit brennende oder glimmende Materialien wie Zigaretten, Streichhölzer, Asche oder andere entzündliche Gegenstände aufzunehmen.
16. Benutzen Sie das Gerät **NICHT** auf rauen, unebenen Flächen wie industriellen oder groben Betonoberflächen.
17. Verwenden Sie das Gerät **NICHT** in Außenbereichen wie z. B. auf Innenhöfen oder Terrassen oder auf rauen Oberflächen.
18. **HINWEIS** - Diese Maschine ist nur für die Verwendung in trockenen Innenräumen vorgesehen und darf **NICHT** bei feuchtem Wetter im Freien verwendet oder gelagert werden.
19. Verwenden Sie das Gerät am oberen Ende von Treppen mit Vorsicht, um Unfälle durch Gleichgewichtsverlust zu vermeiden.
20. Decken Sie das Gerät während der Benutzung **NICHT** ab.
21. Verwenden Sie das Gerät **NICHT** ohne eingesetzte Filter oder Staubbeutel.
22. Lassen Sie das Gerät **NICHT** unbeaufsichtigt laufen.
23. Verwenden Sie das Gerät **NICHT** zum Aufsaugen von Feuchtigkeit oder Flüssigkeiten.
24. Halten Sie Haare, lockere Kleidung, Finger, Füße und alle anderen Körperteile von den Öffnungen und beweglichen Teilen fern.
25. Stecken Sie **KEINE** Gegenstände in die Öffnungen des Geräts. Verwenden Sie das Gerät **NICHT**, wenn

Öffnungen blockiert sind. Entfernen Sie Staub, Unrat und alles, was zu einer Beeinträchtigung des Luftstroms führen könnte.

26. Betreiben Sie die Maschine **NICHT**, wenn sie technische Fehler oder Beschädigungen aufweist. Wenden Sie sich zur Reparatur oder Justierung an einen autorisierten Wartungstechniker.
27. **VERWENDEN** Sie das Gerät **NICHT**, um kleinste Partikel wie Zement oder Gipsstaub aufzusaugen, da dies die Lebensdauer der Motoren verkürzt.

#### GEFAHR DURCH ELEKTRIZITÄT



28. Betreiben Sie die Maschine **NICHT** wenn das Stromkabel oder der Stecker des Ladegeräts beschädigt sind oder wenn die Maschine technische Fehler oder Beschädigungen aufweist. Wenden Sie sich zur Reparatur oder Justierung an einen autorisierten Wartungstechniker.
29. Halten Sie die Maschine sauber und in einem ordnungsgemäßen Betriebszustand. Überprüfen Sie das Stromkabel und den Stecker des Ladegeräts regelmäßig auf Anzeichen für Schäden. Wenn Teile beschädigt sind, dürfen diese nur vom Hersteller, einem autorisierten Fachhändler oder einer ähnlich qualifizierten Person mit einem zugelassenen Teil ausgetauscht werden, um Gefahren zu vermeiden.
30. Ersetzen Sie das Stromkabel des Ladegeräts nur durch Kabel des Typs, der in dieser Bedienungsanleitung angegeben ist.
31. Ziehen Sie beim Abziehen des Steckers immer am Stecker, **NICHT** am Kabel des Ladegeräts.
32. **ACHTUNG:** Halten Sie das Stromkabel des Ladegeräts von den rotierenden Teilen fern.
33. Knicken und verdrehen Sie das Kabel des Ladegeräts **NICHT** und halten Sie das Stromkabel von heißen Flächen fern.
34. Betätigen Sie die Schalter und berühren Sie den Netzstecker **NICHT** mit nassen Händen, da Sie dabei einen elektrischen Schlag bekommen können.
35. **WARNUNG** Sofern Sie Aufladen der Maschine; immer
36. den Stecker aus der Steckdose zu entfernen.
37. Ziehen oder tragen Sie das Gerät **NICHT** am Kabel. Verwenden Sie das Kabel **NICHT** als Griff. Klemmen Sie das Kabel **NICHT** in Türen ein und ziehen Sie es **NICHT** über scharfe Kanten oder Ecken.
38. Es sei denn, Lade, Bevor die Maschine gereinigt oder gewartet wird, muss der Stecker des Stromkabels aus der Steckdose gezogen werden.
39. **WICHTIG** - Durch Zwischen- und Nachladen können die Batterien geschädigt werden. Dadurch kann ihre Laufzeit sinken und ihre allgemeine Lebensdauer beeinträchtigt werden. **NACHLADEN VERMEIDEN**
40. **ACHTUNG** - Laden Sie die Batterie erst auf, wenn die Batteriestandsanzeige im roten Bereich steht (ein verbleibendes Lämpchen).
41. **ACHTUNG** – Laden Sie die Batterie nur in gut belüfteten Bereichen.
42. **WARNUNG** - Wenn das Gerät längere Zeit nicht verwendet werden muss, trennen Sie die Batterien.

43. **WARNUNG** - Schließen Sie die Leistungsklemmen nicht kurz.

#### **ANZEIGE DER BATTERIELEBENSDAUER**

- Drücken Sie den Schalter auf der Batterie zum Aufleuchten der LEDs.
- Wenn die Batterie vollständig geladen ist, leuchten 3 grüne und ein rotes Lämpchen auf.
- Wenn die Batterie während der Benutzung entladen ist, sinkt die Anzahl der aufleuchtenden grünen Lämpchen von 3 auf 0.
- Wenn alle grünen Lämpchen erloschen sind und lediglich das rote aufleuchtet, verbleibt eine kurze Restzeit, bevor sich die Batterie vollständig entladen hat und wieder aufgeladen werden muss.

#### **AUFLADEN DER BATTERIE**

- Die Anzeigeleuchte leuchtet rot auf und blinkt während des Ladens und wird grün, wenn die Batterie vollständig geladen ist. Die Ladezeit der Batterie beträgt ungefähr 2,5 Stunden. Das Ladegerät schaltet sich automatisch aus, wenn der Ladezyklus abgeschlossen ist.

#### **SICHERE ENTSORGUNG VON BATTERIEN**

- Die Batterien müssen über einen zugelassenen sekundären Behandlungsanlage vor der Entsorgung als Abfall neutralisiert werden. Die Batterie kann an einer genehmigten Anlage durch ein zugelassenes Entsorgungsträger zurückgeführt werden.

#### **TRANSPORT DER MASCHINE**

- Seien Sie besonders vorsichtig, wenn Sie die Maschine Stufen und Treppen hoch- oder heruntertransportieren.
- Eine falsche Hebeteknik kann zu Verletzungen führen. Befolgen Sie die Anweisungen zur manuellen Handhabung von Lasten. Verpacken Sie das Stromkabel des Ladegeräts sorgfältig und lagern Sie es an einer trockenen Stelle in einem Innenraum.
- Setzen Sie die Maschine WEDER Regen NOCH Feuchtigkeit aus.

#### **LAGERUNG**

- Schalten Sie das Gerät nach Gebrauch immer aus.
- Bewahren Sie die Maschine nur in trockenen Räumen auf.
- Schalten Sie das Gerät nach Gebrauch immer aus, ziehen Sie den Stecker aus der Steckdose, wischen Sie das Gerät ab und lassen Sie es trocknen.

#### **WARTUNG**



**ACHTUNG** – Die Maschine muss vor der  
Wartung und Justierung ausgeschaltet werden  
und ihr Stecker muss von der

Stromversorgung getrennt werden und Trennen Sie die Batterie.

**WICHTIG** – Alle weiteren Instandhaltungs- und Reparaturmaßnahmen sollten nur von einem Truvox-Kundendienstmitarbeiter oder einem autorisierten Wartungstechniker durchgeführt werden.

**WICHTIG** – Sollte an der Maschine eine Funktionsstörung auftreten, folgen Sie den Angaben im Abschnitt Fehlerbehebung im hinteren Teil dieser Bedienungsanleitung. Sollte das Problem/die richtige Lösung dort **NICHT** aufgeführt sein, wenden Sie sich zur schnellen Problembehebung an den Kundendienst von Truvox.

Der Umfang der Wartungsarbeiten für die Maschine ist minimal. Der Benutzer muss vor dem Betrieb die folgenden Prüfungen durchführen:

- Maschinengehäuse – Reinigen Sie das Gehäuse mit einem feuchten Tuch.
- Stromkabel des Ladegeräts – Überprüfen Sie regelmäßig den Mantel, den Stecker und den Kabelanschluss auf Beschädigungen und Wackelkontakte. Ersetzen Sie das Stromkabel des Ladegeräts nur durch Kabel des Typs, der in dieser Anleitung angegeben ist.
- Lüftungsschlitze – Überprüfen Sie die Lüftungsschlitze der Motorenkühlung auf Staubansammlungen und entfernen Sie diese.
- Durch blockierte Lüftungsschlitze kann sich der Motor überhitzen, was zu einem vorzeitigen Versagen führen kann. Gewährleistungsansprüche für diesen Schaden werden **NICHT** akzeptiert.
- Saugfilter – Überprüfen Sie, ob der Saugfilter sauber ist und ersetzen Sie diesen gegebenenfalls.
- Saugkopf – Überprüfen Sie, ob Verunreinigungen oder Flusenansammlungen vorhanden sind und entfernen Sie diese gegebenenfalls von dem Kopf.
- Schlauch, Teleskopstab und Saugzubehör – Überprüfen Sie, ob Verunreinigungen oder Flusenansammlungen vorhanden sind und entfernen Sie diese gegebenenfalls von dem Kopf.

#### **KUNDENDIENST**

Die Maschinen von Truvox sind qualitativ hochwertige Maschinen, die von autorisierten Technikern auf ihre Sicherheit geprüft wurden. Es ist offensichtlich, dass die elektrischen und mechanischen Bauteile nach langen Arbeitseinsätzen Abnutzungs- und Alterungserscheinungen aufweisen. Damit die Betriebssicherheit und die Verlässlichkeit immer gegeben ist, wurde folgendes Wartungsintervall festgelegt: Jährlich oder nach 250 Betriebsstunden. Unter extremen oder besonderen Bedingungen oder bei unzulänglicher Wartung sind kürzere Wartungsintervalle notwendig. Verwenden Sie nur Originalersatzteile von Truvox. Bei der Verwendung anderer Ersatzteile verfallen alle Gewährleistungs- und Haftungsansprüche. Wenn Sie den Kundendienst in Anspruch nehmen möchten, wenden Sie sich an den Fachhändler, bei dem Sie die Maschine erworben haben. Reparatur- und Wartungsarbeiten an Truvox-Produkten dürfen nur durch ausgebildetes Personal erfolgen. Unsachgemäße Reparaturarbeiten können beträchtliche Gefahren für die Benutzer mit sich bringen.

#### **GARANTIE**

Ihr Produkt verfügt über eine einjährige Garantie auf Material- und Herstellungsfehler ab dem Datum des ursprünglichen Kaufs oder Ratenkaufs. Innerhalb des Garantiezeitraums reparieren

oder ersetzen wir nach eigenem Ermessen und für den Käufer kostenlos alle fehlerhaften Teile gemäß folgenden Bedingungen:

#### GARANTIEBEDINGUNGEN

1. Ansprüche gemäß diesen Garantiebedingungen müssen mit der Originalrechnung/dem Originalkaufbeleg, der zum Zeitpunkt des Verkaufs ausgegeben wurde, oder der Seriennummer der Maschine belegt werden.
2. Wenden Sie sich bei Garantieansprüchen an den Fachhändler, bei dem Sie die Maschine erworben haben, der dann die entsprechenden Schritte einleiten wird. Geben Sie das Produkt nicht sofort zurück, da dies zu Transportschäden führen kann.
3. Truvox und seine Händler haften nicht für beiläufig entstandene und Folgeschäden.
4. Diese Garantie unterliegt englischem Recht.
5. Diese Garantie gilt nicht für Folgendes:
  - Regelmäßige Wartung, Reparatur oder Ersatz von Teilen durch normalen Verschleiß.

- Schäden durch Unfälle, falsche Verwendung, Vernachlässigung oder durch die Montage von Bauteilen, die keine Truvox-Originalbauteile sind.
- Schäden an Bauteilen, die keine Truvox-Originalbauteile sind, oder Reparaturen, Änderungen oder Anpassungen, die nicht von einem Truvox-Kundendienstmitarbeiter oder einem autorisierten Wartungstechniker durchgeführt wurden.
- Transportkosten und -risiken, die direkt oder indirekt mit der Garantie dieses Produktes zusammenhängen.
- Verbrauchsgüter wie Kabel, Bürsten, Treibteller, Maschinen Gürtel, Filter und Ansaugringe.

Diese Garantie beeinflusst weder ihre gesetzlich festgelegten Rechte noch die aus dem Kaufvertrag entstehenden Rechte gegenüber ihrem Händler. Truvox International Limited hat sich der ununterbrochenen Weiterentwicklung seiner Produkte verschrieben, wir behalten uns daher das Recht vor, die technischen Angaben ohne vorherige Ankündigung zu ändern.

#### ZUBEHÖR

	<b>VBPIIe/B</b>
<b>10 Vakuumbeutel</b>	89-0027-0000
<b>Packung mit 10 Mikrofaser-Staubbeuteln</b>	89-0037-0000
<b>Unterdruckschlauch</b>	89-0042-0000
<b>Teleskopstab</b>	89-0010-0000
<b>Bodenwerkzeug</b>	HB15C
<b>Werkzeugsatz, Staubpinsel, Fugendüse</b>	89-0016-0000

#### FEHLERBEHEBUNG

Bitte kontaktieren Sie Ihren lokalen Wartungstechniker, falls die Maschine dennoch nicht funktionieren sollte:

<b>Problem</b>	<b>Grund</b>	<b>Abhilfe</b>
Das Gerät funktioniert nicht und das Ladegerät zeigt an, dass der Akku vollständig aufgeladen ist	Batterieklemme ist nicht angeschlossen	Schließen Sie die Batterieklemme an
	Der Motor-Überlastschutz wurde ausgelöst	Warten Sie 20 Minuten, bis die Motortemperatur Zimmertemperatur erreicht hat. Versuchen Sie es erneut.
	Schalter gebrochen	Wenden Sie sich an einen Kundendienstmitarbeiter.
Nur die rote LED am Lademodul leuchtet	Niederspannung der Batterie	Laden Sie die Batterie 2.5 Stunden auf und versuchen Sie es dann erneut.
Keine LED Anzeige	Niederspannung der Batterie	Laden Sie die Batterie 2.5 Stunden auf und versuchen Sie es dann erneut.
	Batteriefehler	Wenden Sie sich an einen Kundendienstmitarbeiter.
Verlust der Unterdruckabsaugung	Staubbeutel voll.	Ersetzen Sie den Staubbeutel.
	Blockierter Schlauch oder Stab	Hindernis entfernen
	Vakuummotor läuft nicht	Wenden Sie sich an einen Kundendienstmitarbeiter.
	Filter eingeschränkt	Filter entfernen und reinigen

\* Wenn die Sicherung mehrmals durchbrennt, muss die Maschine von einem autorisierten Wartungstechniker überprüft werden.

**ABBILDUNGEN ZUR ERLÄUTERUNG DIESER BEDIENUNGSANLEITUNG FINDEN SIE IM HINTEREN TEIL DES HANDBUCHS.**

**ATTENTION**  
**LISEZ ATTENTIVEMENT CETTE NOTICE AVANT D'UTILISER LA MACHINE ET LES CONSERVER**  
**POUR RÉFÉRENCE FUTURE**

**INFORMATIONS GÉNÉRALES**

Ce manuel est fourni avec chaque nouveau modèle et contient des informations importantes sur la machine et des avis de sécurité pour l'opérateur. L'équipement doit fonctionner, être en service et entretenu conformément aux instructions du fabricant. En cas de doute, contactez votre fournisseur.



**Lire attentivement toutes les instructions avant toute utilisation.**

**INFORMATIONS SUR LE PRODUIT**

Ces aspirateurs sont conçus pour collecter la poussière. Cette appareil n'est réservé qu'à une utilisation en intérieur. Cette machine est destinée uniquement à l'utilisation commerciale, telle que dans les hôtels, écoles, hôpitaux, usines, magasins, bureaux, sociétés de location ou toute autre utilisation non domestique.

**SPÉCIFICATIONS TECHNIQUES**

Modèle		Valet Battery Backpack
Code produit		VBPIIe/B
Voltage d.c	V	36
Informations sur la batterie	Ah	9.9
Puissance Moteur d'Aspiration	W	426
Filtration		4-etapes
Utilisation ininterrompue	mins	55
Temps de charge	hrs	2.5
Débit d'air	l/s	28
Aspirateur / Dépression à la colonne d'eau	kPa / mmwg	16.5 / 1676
Capacité	litres	5
Niveau de pression sonore	dB(A)	72
Niveau de puissance sonore	dB(A)	83
Dimensions (L x l x H)	cm	36 x 36 x 64
Poids avec batteries	kg	9
Poids sans batteries	kg	6
Longueur du tube télescopique	mm	563/943
Longueur du flexible	m	1.5
vibration du corps entier	m/s <sup>2</sup>	0.429
Incertitude	m/s <sup>2</sup>	1.5
Classe de Protection		IP20
Garantie		1 ans sujet aux conditions

- Les niveaux sonores sont mesurés à une distance de 0.1m ± 0.025m par rapport à l'oreille des utilisateurs. Les mesures sont enregistrées par un appareil portatif.
- Les dimensions ci-dessus sont approximatives. Truvox poursuivant une politique d'amélioration continue, des changements peuvent être apportés sans avis préalable.

**DECLARATION DE CONFORMITE CE**

Type de machine: Aspirateurs commerciaux  
 Modèle: VBPIIe/B...

Cette machine est conforme aux directives de l'Union européenne suivantes :

- Directive sur les machines 2006/42/EC
- Directive CEM 2014/30/EU

Normes harmonisées appliquées :  
 EN60335-1, EN60335-2-69, EN55014-1, EN55014-2,  
 EN62233, EN610003-2, EN610003-3

Truvox International Limited  
 Unit C (East), Hamilton Business Park,  
 Manaton Way, Botley Road,  
 Hedge End, Southampton,  
 SO30 2JR, UK

Malcolm Eneas  
 Operations Manager  
 Southampton, 15/01/2019

**DÉCHETS D'EQUIPEMENTS ELECTRIQUES ET ELECTRONIQUES (DEEE)**



**NE PAS** jeter cet appareil avec les déchets non recyclables. Toute élimination inappropriée peut être nocive pour l'environnement et la santé humaine. S'adresser aux agences locales de traitement des déchets pour obtenir des informations sur les systèmes de retour et de collecte dans votre secteur.

**IMPORTANTES CONSIGNES DE SECURITE**

Les consignes de sécurité décrites dans ce manuel proviennent des consignes de sécurité standards en vigueur dans le pays où l'appareil est utilisé.



Ce symbole alerte l'utilisateur sur les dangers éventuels et les pratiques imprudentes pouvant entraîner des blessures graves voire la mort.



**ATTENTION – Afin de réduire le risque d'incendie, d'électrocution ou de blessure.**

Mettez toujours l'interrupteur en position d'arrêt lorsque vous installez ou retirez le pack batterie de la machine afin d'éviter d'endommager les contacts de la batterie.

1. Cet appareil ne doit être utilisé que dans les conditions approuvées par le fabricant comme décrites dans ce manuel.
2. L'appareil doit être déballé et monté conformément à ces instructions avant son branchement au courant électrique.
3. Seuls les accessoires et pièces détachées d'origine fournis pour cette machine ou approuvés par le fabricant doivent être utilisés. L'utilisation de pièces détachées ou d'accessoires autres peut altérer la sécurité de la machine. Toute réparation doit être effectuée par un agent agréé par le fabricant.
4. Ne modifiez pas l'appareil de sa configuration initiale.
5. Afin de pouvoir procéder à une utilisation de la machine conforme à ces instructions, les opérateurs doivent avoir suivi une formation complète, être capables de réaliser les

opérations d'entretien et de procéder au choix correct des accessoires.

6. Les opérateurs doivent être physiquement capables de manœuvrer, transporter et faire fonctionner les machines.
7. Les opérateurs doivent reconnaître un fonctionnement inhabituel de la machine et signaler tout problème.
8. Cet appareil n'est pas conçu pour être utilisé par des personnes (incluant les enfants) à capacité motrice, sensorielle ou intellectuelle réduite, ou manquant d'expérience ou de connaissance, à moins d'être supervisées ou d'avoir reçu les instructions nécessaires au bon fonctionnement de l'appareil par une personne responsable de leur sécurité.
9. Tenez les enfants et toute personne non autorisée à distance de la machine quand celle-ci est en marche. Cet appareil n'est pas un jouet.
10. **N'UTILISEZ PAS** la machine si elle est détériorée, a été laissée à l'extérieur ou a été au contact de l'eau.
11. **N'UTILISEZ PAS** en présence de poussière dangereuse.
12. **N'UTILISEZ PAS** dans une atmosphère explosive.
13. **N'UTILISEZ PAS** à proximité de liquides, poussières ou vapeurs inflammables.
14. **ATTENTION – N'UTILISEZ PAS** la machine en présence de poussières douteuses ou de produits inflammables/corrosifs et avisez-en immédiatement votre responsable.
15. **N'UTILISEZ PAS** l'appareil pour ramasser des cigarettes allumées, des allumettes, des cendres chaudes ou autres objets combustibles.
16. **N'UTILISEZ PAS** la machine sur des surfaces rugueuses irrégulières telles que des sols en béton industriel.
17. **N'UTILISEZ PAS** la machine en extérieur, par exemple dans une cour, sur un pont ou sur des surfaces irrégulières.
18. **ATTENTION** - Cette machine ne doit être utilisée qu'en intérieur et ne doit pas être utilisée ou stockée à l'extérieur dans des conditions humides.
19. Prenez garde d'éviter les déséquilibres lors de l'utilisation de la machine à proximité du haut des escaliers.
20. Ne couvrez pas la machine lorsqu'elle est en cours d'utilisation.
21. **NE PAS** utiliser sans filtres ou sac à poussière.
22. **NE LAISSEZ PAS** la machine en marche sans surveillance.
23. **N'UTILISEZ PAS** la machine sur des surfaces mouillées.
24. Garder cheveux, vêtements amples, pieds et autres parties du corps éloignés des ouvertures et parties mobiles de l'appareil.
25. N'introduisez aucun objet dans les ouvertures. **N'UTILISEZ PAS** en cas d'obturation d'une ouverture. Eliminer tout amas de poussière, débris ou autre qui pourrait réduire le flux d'air.
26. **NE FAITES PAS** fonctionner la machine si elle présente un dysfonctionnement ou qu'elle est endommagée. Contactez un agent autorisé pour réparer ou régler la machine.
27. **NE PAS** utiliser la machine pour aspirer des petites particules telles que la poussière de ciment ou de plâtre car ceci pourrait affecter la longévité du moteur.

## RISQUE ÉLECTRIQUE



28. **NE FAITES PAS** fonctionner la machine avec un câble électrique du chargeur ou une prise en mauvais état, si elle présente un dysfonctionnement ou est endommagée. Contactez un agent autorisé pour réparer ou régler la machine.
29. La machine doit être nettoyée régulièrement et gardée dans les meilleures conditions de fonctionnement par une inspection régulière du câble d'alimentation et d'interrupteur. Toute pièce défectueuse doit être remplacée par une pièce d'origine agréée par la fabricant, le réparateur agréé ou toute personne habilitée à intervenir sur l'appareil.
30. Le câble électrique du chargeur ne peut être remplacé que par le produit référencé dans le manuel d'utilisation.
31. Pour débrancher la machine tirer sur la fiche et non sur le câble.
32. **ATTENTION** : Tenir le câble électrique du chargeur éloigné des pièces mobiles.
33. **NE PAS** tordre ou vriller le câble électrique du chargeur et le tenir éloigné de toute source de chaleur
34. Ne manœuvrez pas les interrupteurs ou ne touchez pas la prise électrique avec les mains humides car ceci peut provoquer une électrocution.
35. **ATTENTION** Sauf si la machine est en charge, la prise électrique doit être débranchée.
36. Ne tirer pas et ne transporter pas l'appareil par le cordon d'alimentation. **N'UTILISEZ PAS** le cordon comme poignée, ne coincez pas le cordon lorsque vous fermez une porte, ne frottez pas le cordon sur des angles de murs ou des arrêtes vives.
37. **ATTENTION** Sauf si la machine est en charge, la prise électrique doit être débranchée après avoir arrêté le moteur de l'appareil, et avant toute intervention d'entretien ou de réparation.
38. **IMPORTANT** - Un chargement incomplet pourrait détériorer les batteries. Leur autonomie pourrait être diminuée et leur durée de vie sera affectée. **ÉVITEZ LES CHARGEMENTS INCOMPLETS.**
39. **AVERTISSEMENT** - rechargez la batterie uniquement lorsque l'indicateur d'autonomie de la batterie est dans la zone rouge (une lumière allumée).
40. Le chargement doit uniquement être effectué dans une zone bien ventilée.
41. **AVERTISSEMENT** - Si l'appareil doit être stocké inutilisé pendant une longue période, débranchez les piles.
42. **AVERTISSEMENT** - Ne court-circuitiez pas les bornes d'alimentation.

### AFFICHAGE DE LA CHARGE DE LA BATTERIE:

- Presser le bouton situé sur la batterie pour allumer les LED.
- Quand la batterie est chargée, doivent apparaître 3 LED vertes et une LED rouge.
- A mesure de l'utilisation de la machine, la batterie va se décharger et le nombre de LED vertes allumées va diminuer de 3 à 0.

- Quand tout les LED vertes seront éteintes et qu'il ne restera que la LED rouge, il restera un peu de temps d'utilisation avant que la batterie ne soit complètement déchargée. Il faudra alors remettre la batterie en charge.

### RECHARGER LA BATTERIE

- Le voyant devrait s'allumer en rouge et clignoter pendant le chargement et passer au vert lorsqu'il est complètement chargé. La batterie peut nécessiter environ 2,5 heures pour se recharger complètement. Le chargeur s'éteint automatiquement une fois le cycle de charge terminé.

### RECYCLAGE SÉCURISÉ DES BATTERIES

- Les batteries doivent être neutralisées par l'intermédiaire d'une entreprise qualifiée avant d'être envoyées vers un site de stockage des déchets. Les batteries doivent être transportées et recyclées par des entreprises qualifiées et spécialisées dans le traitement des batteries usagées.

### TRANSPORTER LA MACHINE

- Soyez extrêmement prudent lorsque vous déplacez l'appareil dans des escaliers ou sur des marches.
- Une technique de transport incorrecte peut générer des blessures musculaires. Nous conseillons de suivre les consignes de ce manuel. Ranger correctement le cordon d'alimentation du chargeur et stocker l'appareil dans un endroit sec.
- **NE PAS** exposer l'appareil à la pluie ou à l'humidité.

### STOCKAGE

- Débranchez toujours la machine après utilisation.
- Stockez la machine à l'intérieur dans un local sec.
- Après utilisation, la machine doit être débranchée, nettoyée et séchée

### ENTRETIEN



**ATTENTION – Eteignez la machine et débranchez-la du secteur avant d'effectuer des opérations d'entretien ou de réglage et déconnecter la batterie.**

**IMPORTANT - Toutes les autres opérations de maintenance et les réparations doivent uniquement être entreprises par un ingénieur Truvox ou un agent d'entretien agréé.**

**IMPORTANT -** En cas de défaillance de la machine, veuillez vous reporter à la section diagnostic des pannes au dos de ce manuel d'instructions. Si le problème et sa solution ne sont pas répertoriés, veuillez contacter le service client Truvox qui répondra au plus vite à vos questions.

La machine requiert un entretien minimum à l'exception des vérifications suivantes qui doivent être entreprises par l'opérateur avant toute utilisation:

- Corps de la machine – Nettoyez avec un chiffon humide.
- Cordon du chargeur de batteries - Inspectez régulièrement si la gaine, la fiche et le raccord du fil présentent des dommages ou des pertes de connexion. Remplacez le cordon du chargeur avec le même type que celui spécifié dans ces instructions.

- Bouches d'aération –Vérifiez l'accumulation de poussière autour des bouches d'entrée et de sortie d'air du système de refroidissement du moteur et nettoyez si nécessaire.
- Des bouches d'aération bouchées provoqueront la surchauffe du moteur et sa défaillance prématurée. Des réclamations de garantie pour ce genre de dommages ne seront pas acceptées.
- Filtre d'aspiration – vérifiez que le filtre d'aspiration est nettoyé et remplacé quand nécessaire.
- Tête d'aspiration – Vérifier que des débris ou peluche ne se sont pas accumulés dans la tête et, le cas échéant, les enlever.
- Tuyau, manche et accessoires d'aspirateur – Vérifier et enlever les débris du suceur.

### SERVICE APRES VENTE

Les machines Truvox sont des machines de haute qualité, testées en matière de sécurité par des techniciens agréés. Il est logique qu'après une longue période d'utilisation, les pièces électriques et mécaniques présentent des signes d'usure ou de faiblesse. Afin de garantir une sécurité totale d'utilisation, les fréquences de remplacement suivantes ont été définies : 1 fois par an ou toutes les 250 heures d'utilisation. Afin de garantir une sécurité totale d'utilisation, les fréquences de remplacement suivantes ont été définies : 1 fois par an ou toutes les 250 heures d'utilisation. En cas de condition extrême ou spécifique d'utilisation et/ou de fréquence d'entretien insuffisante, des intervalles plus courts sont nécessaires. N'utilisez que des pièces d'origine. L'utilisation de pièces non agréées invalidera toute réclamation en matière de garantie et de responsabilité du fabricant. Les réparations et la maintenance des produits Truvox doivent être effectuées par du personnel qualifié. Toute réparation incorrecte peut mettre en danger l'utilisateur.

### GARANTIE

Votre produit est garanti pendant un an à compter de la date d'achat, ou de location-bail, contre les défauts des matériaux ou de main-d'oeuvre pendant sa fabrication. Durant la période de garantie, nous nous chargeons de réparer toute pièce défectueuse ou de la remplacer à nos frais, sous réserve des conditions suivantes:

### CONDITIONS

1. Les réclamations présentées dans le cadre de la garantie doivent être accompagnées de la facture/contrat de vente émis au moment de la vente ou du numéro de série de la machine.
2. Pour toute réclamation dans le cadre de cette garantie, contactez le fournisseur auprès duquel le produit a été acheté, lequel prendra les mesures appropriées. Ne retournez pas le produit tout de suite car il pourrait subir des dommages lors du transport.
3. Ni Truvox ni son distributeur ne peuvent être tenus responsables en cas de perte accidentelle ou indirecte.
4. Cette garantie est régie par la législation en vigueur en Angleterre.
5. Cette garantie ne couvre pas :
  - L'entretien régulier, les réparations et le remplacement de pièces dû à l'usure.

- Les dommages causés par accident, par un mauvais usage ou par négligence, ou encore par la fixation de pièces autres que celles de Truvox.
- Les défauts de pièces autres que celles de Truvox, ou les réparations, modifications ou réglages réalisés par une personne autre qu'un ingénieur de Truvox ou un agent de service agréé.
- Les coûts et risques de transport ayant un rapport direct ou indirect avec la garantie du produit.

- Les produits consommables tels que les câbles d'alimentation, les brosses, plateaux, courroies, filtres et jupes d'aspiration.

Cette garantie n'affecte pas vos droits légaux ni vos droits contre le fournisseur découlant des ventes ou du contrat d'achat. La politique de Truvox International Limited est une politique de développement continu des produits et nous nous réservons le droit de changer les spécifications sans préavis.

## ACCESSOIRES

	<b>VBPIIe/B</b>
<b>Sacs en papier (lot de 10)</b>	89-0027-0000
<b>Sacs poussière (lot de 10)</b>	89-0037-0000
<b>Flexible + coude</b>	89-0042-0000
<b>Tube télescopique</b>	89-0010-0000
<b>Suceur sols mixte ECO</b>	HB15C
<b>Kit d'accessoires d'aspiration (suceur étroit + brosse + suceur plat)</b>	89-0016-0000

## DIAGNOSTIC DE PANNE

Les vérifications suivantes de base peuvent être réalisées par l'opérateur. Si le problème persiste, merci de contacter votre revendeur :

<b>Problème</b>	<b>Origine</b>	<b>Solution</b>
La machine ne fonctionne pas et le chargeur indique que la batterie est complètement chargée	La borne de batterie n'est pas connectée	Vérifiez que la batterie est insérée correctement dans la machine
	Le limiteur de surcharge du moteur s'est déclenché	Attendre 20 minutes pour permettre au moteur d'atteindre la température ambiante. Ensuite réessayer.
	Commutateur cassé	Contactez votre revendeur
Seule la LED rouge du chargeur est allumée	Batterie trop faible	Charger la batterie pendant 2.5h et réessayer
LED éteint	Batterie trop faible	Charger la batterie pendant 2.5h et réessayer
	Défaut de la batterie	Contactez votre revendeur
Pas assez de puissance d'aspiration	Le sac poussière est plein.	Remplacez le sac.
	Tuyau ou coude bloqué	Dégager les obstructions
	Le moteur ne tourne pas	Contactez votre revendeur
	Filtre sale	Enlevez le filtre et nettoyez-le

\*Si le fusible saute à plusieurs reprises, la machine doit être contrôlée par un agent agréé.

**MERCI DE VOUS REFERER A LA FIN DE CE MANUEL D'UTILISATION POUR LES INSTRUCTIONS EN PICTOGRAMME**

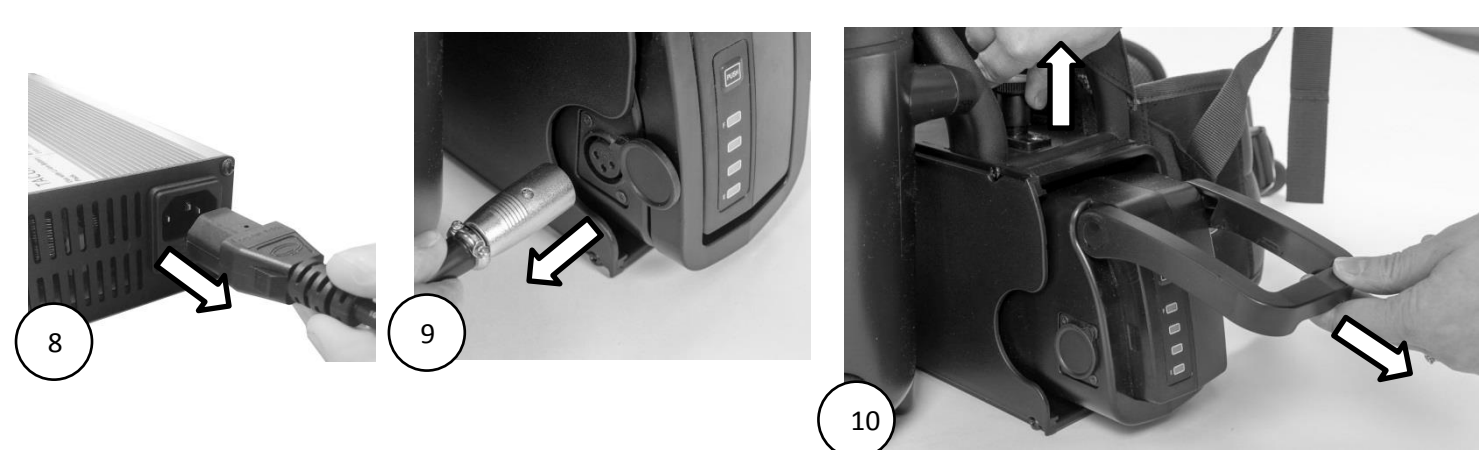
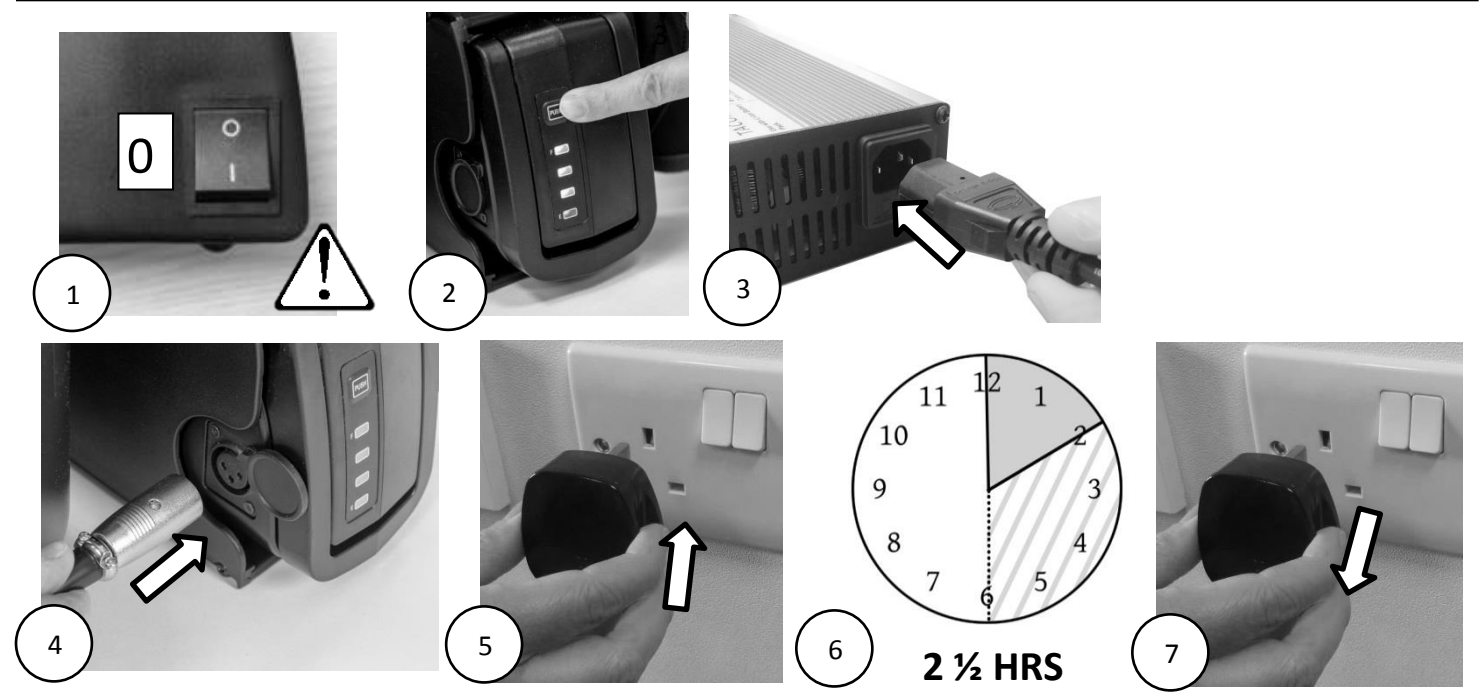
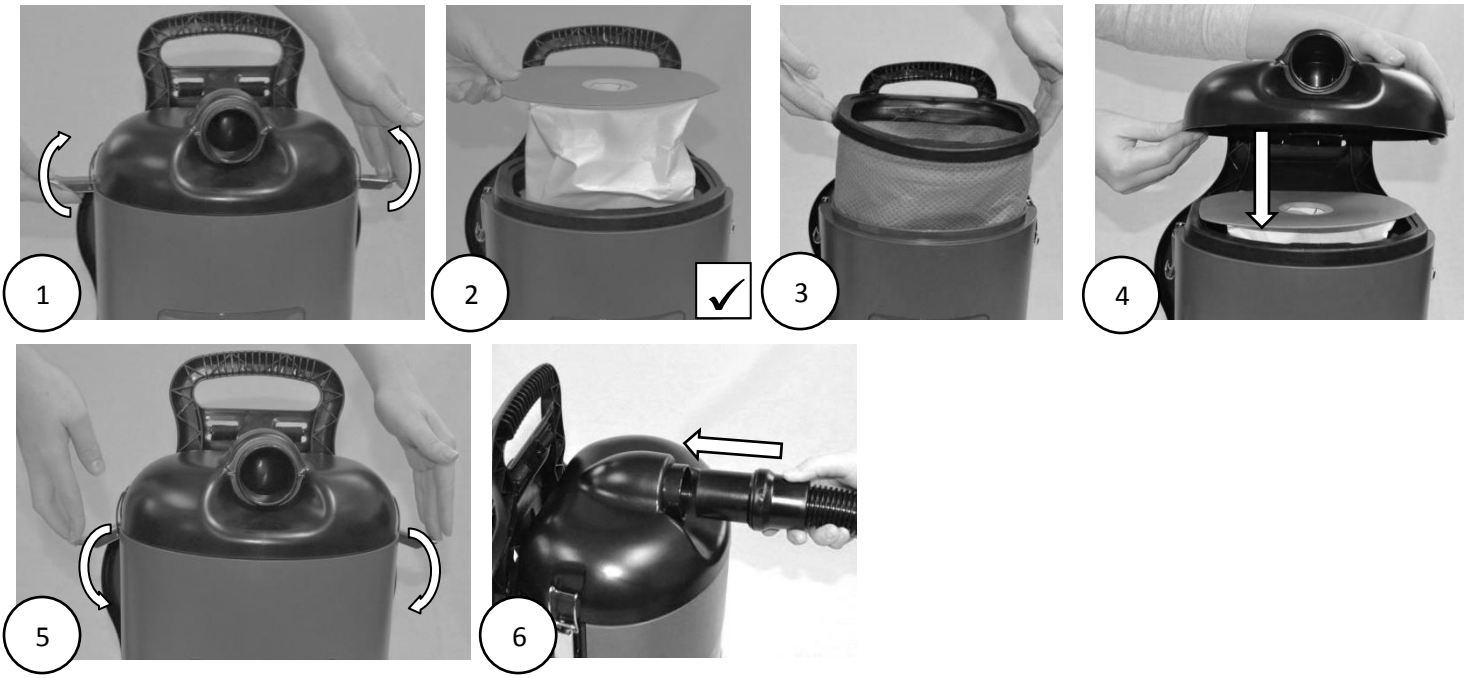



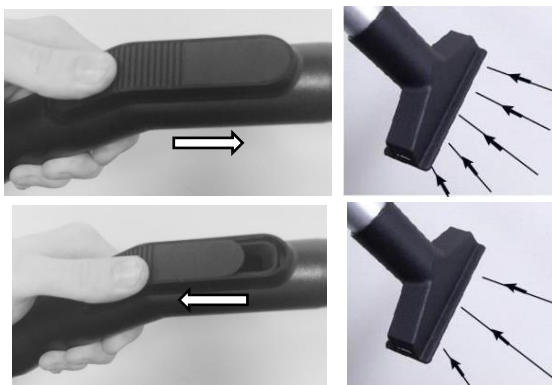
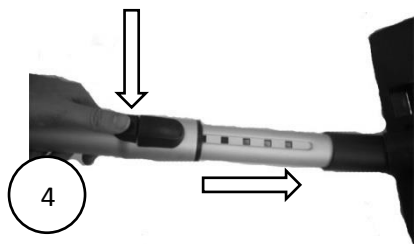
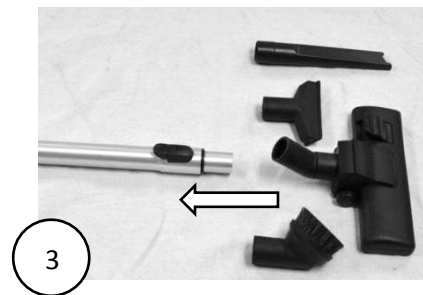
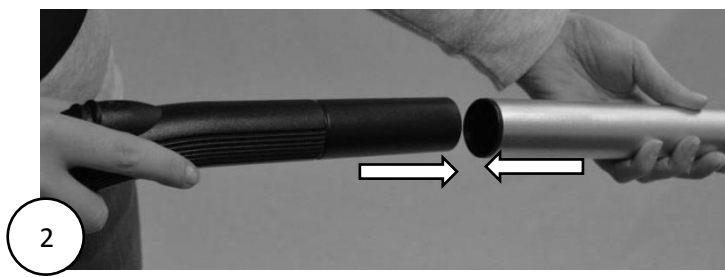
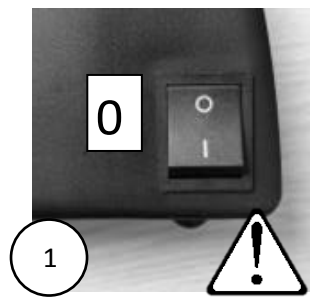
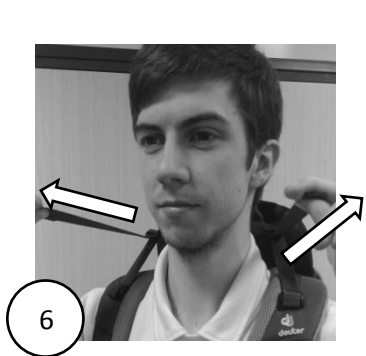
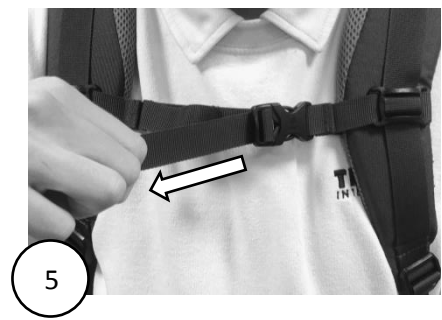
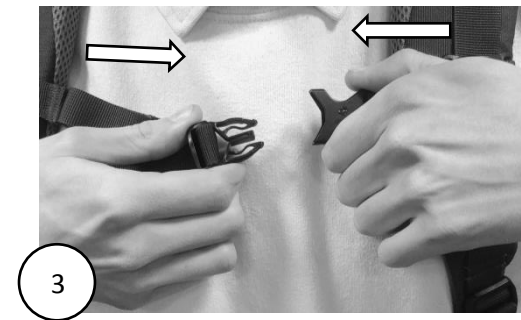
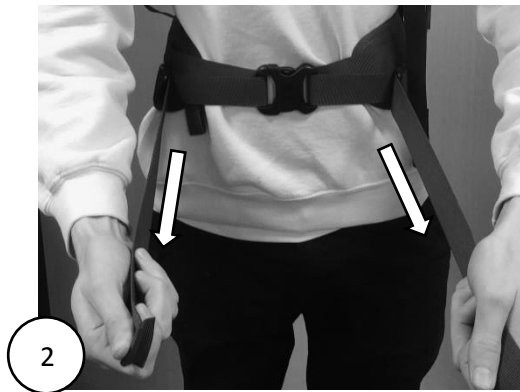
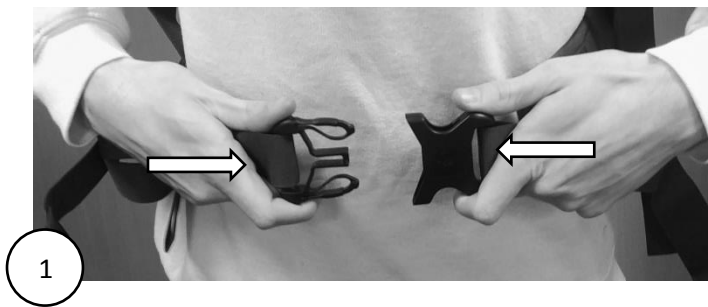

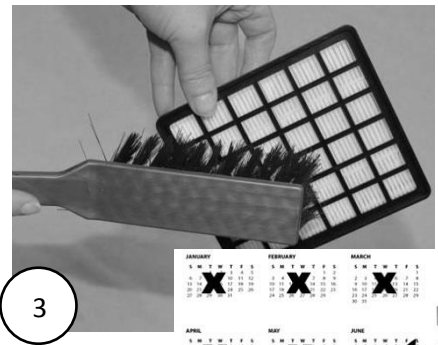
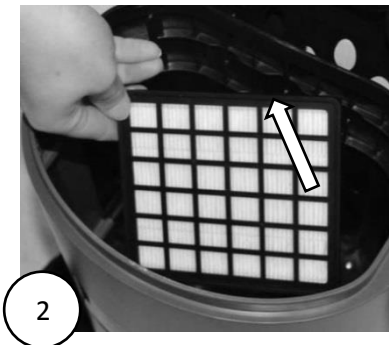
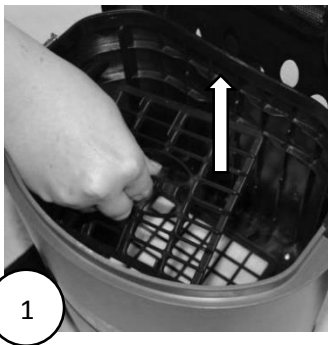
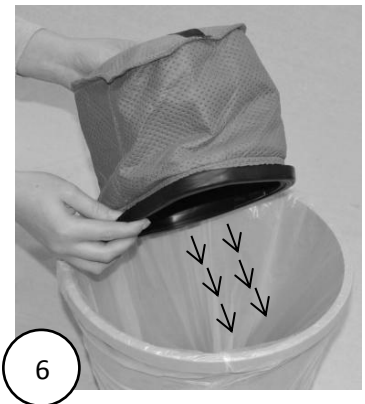
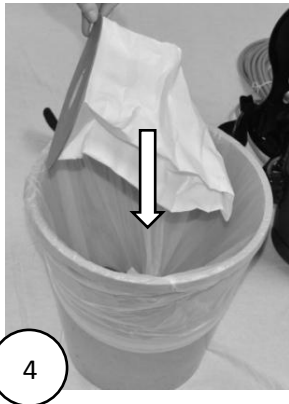
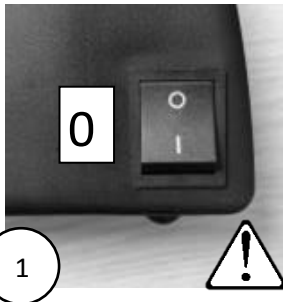
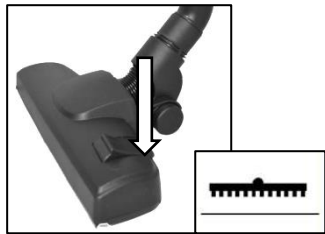
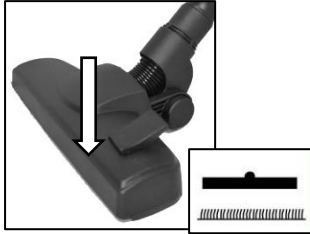
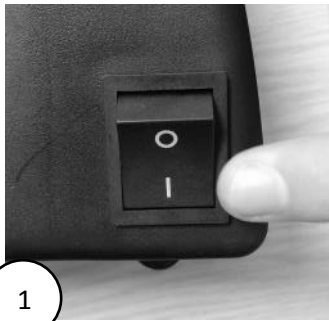

JANUARY	FEBRUARY	MARCH
1 X 2 X 3 X 4 X 5 X 6 X 7 X 8 X 9 X 10 X 11 X 12 X 13 X 14 X 15 X 16 X 17 X 18 X 19 X 20 X 21 X 22 X 23 X 24 X 25 X 26 X 27 X 28 X 29 X 30 X 31 X	1 X 2 X 3 X 4 X 5 X 6 X 7 X 8 X 9 X 10 X 11 X 12 X 13 X 14 X 15 X 16 X 17 X 18 X 19 X 20 X 21 X 22 X 23 X 24 X 25 X 26 X 27 X 28 X 29 X 30 X	1 X 2 X 3 X 4 X 5 X 6 X 7 X 8 X 9 X 10 X 11 X 12 X 13 X 14 X 15 X 16 X 17 X 18 X 19 X 20 X 21 X 22 X 23 X 24 X 25 X 26 X 27 X 28 X 29 X 30 X 31 X
APRIL	MAY	JUNE
1 X 2 X 3 X 4 X 5 X 6 X 7 X 8 X 9 X 10 X 11 X 12 X 13 X 14 X 15 X 16 X 17 X 18 X 19 X 20 X 21 X 22 X 23 X 24 X 25 X 26 X 27 X 28 X 29 X 30 X	1 X 2 X 3 X 4 X 5 X 6 X 7 X 8 X 9 X 10 X 11 X 12 X 13 X 14 X 15 X 16 X 17 X 18 X 19 X 20 X 21 X 22 X 23 X 24 X 25 X 26 X 27 X 28 X 29 X 30 X 31 X	1 ✓ 2 ✓ 3 ✓ 4 ✓ 5 ✓ 6 ✓ 7 ✓ 8 ✓ 9 ✓ 10 ✓ 11 ✓ 12 ✓ 13 ✓ 14 ✓ 15 ✓ 16 ✓ 17 ✓ 18 ✓ 19 ✓ 20 ✓ 21 ✓ 22 ✓ 23 ✓ 24 ✓ 25 ✓ 26 ✓ 27 ✓ 28 ✓ 29 ✓ 30 ✓ 31 ✓
JULY	AUGUST	SEPTEMBER
1 X 2 X 3 X 4 X 5 X 6 X 7 X 8 X 9 X 10 X 11 X 12 X 13 X 14 X 15 X 16 X 17 X 18 X 19 X 20 X 21 X 22 X 23 X 24 X 25 X 26 X 27 X 28 X 29 X 30 X 31 X	1 X 2 X 3 X 4 X 5 X 6 X 7 X 8 X 9 X 10 X 11 X 12 X 13 X 14 X 15 X 16 X 17 X 18 X 19 X 20 X 21 X 22 X 23 X 24 X 25 X 26 X 27 X 28 X 29 X 30 X 31 X	1 X 2 X 3 X 4 X 5 X 6 X 7 X 8 X 9 X 10 X 11 X 12 X 13 X 14 X 15 X 16 X 17 X 18 X 19 X 20 X 21 X 22 X 23 X 24 X 25 X 26 X 27 X 28 X 29 X 30 X
OCTOBER	NOVEMBER	DECEMBER
1 X 2 X 3 X 4 X 5 X 6 X 7 X 8 X 9 X 10 X 11 X 12 X 13 X 14 X 15 X 16 X 17 X 18 X 19 X 20 X 21 X 22 X 23 X 24 X 25 X 26 X 27 X 28 X 29 X 30 X 31 X	1 X 2 X 3 X 4 X 5 X 6 X 7 X 8 X 9 X 10 X 11 X 12 X 13 X 14 X 15 X 16 X 17 X 18 X 19 X 20 X 21 X 22 X 23 X 24 X 25 X 26 X 27 X 28 X 29 X 30 X 31 X	1 ✓ 2 ✓ 3 ✓ 4 ✓ 5 ✓ 6 ✓ 7 ✓ 8 ✓ 9 ✓ 10 ✓ 11 ✓ 12 ✓ 13 ✓ 14 ✓ 15 ✓ 16 ✓ 17 ✓ 18 ✓ 19 ✓ 20 ✓ 21 ✓ 22 ✓ 23 ✓ 24 ✓ 25 ✓ 26 ✓ 27 ✓ 28 ✓ 29 ✓ 30 ✓ 31 ✓

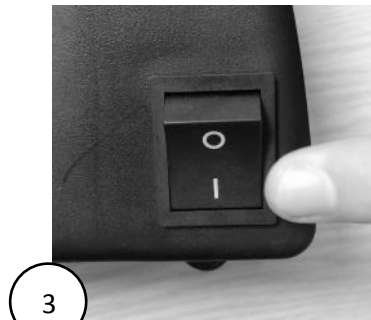
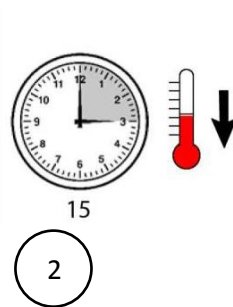
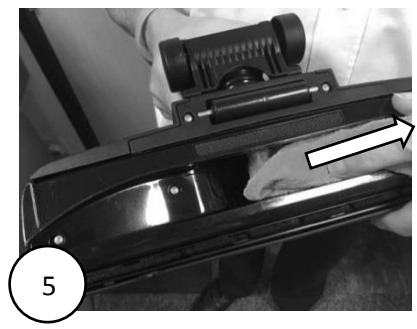
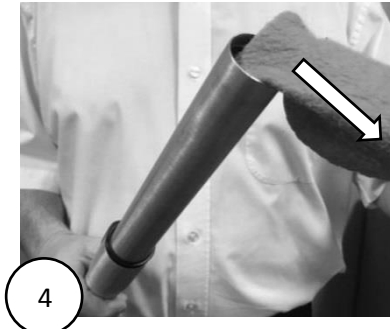
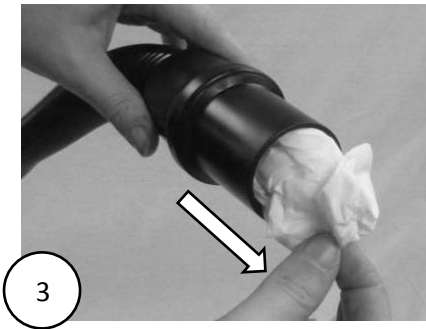
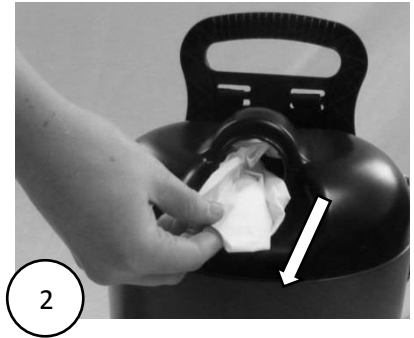
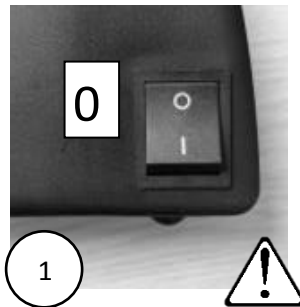
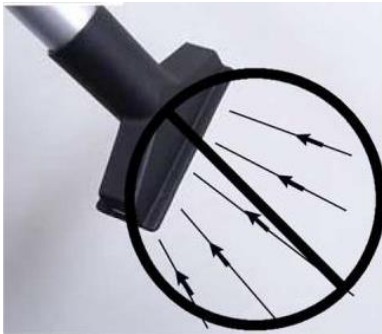
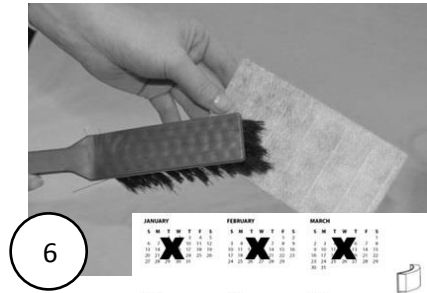
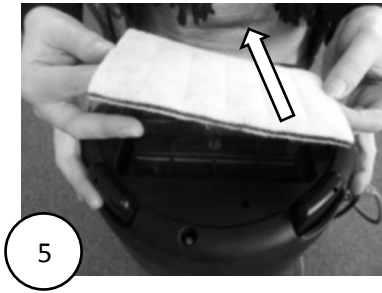
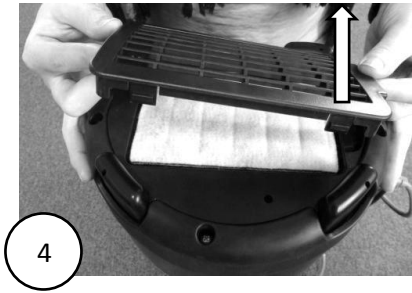

<b>Tacony CFC</b>		<b>Valet Battery Backpack Parts List</b>	
<b>Part Number:</b>	<b>VBPIIe/B</b>		
Series:	A		
Date:	17-Jun-19		
Reference Drawing Number:	VBPIIe/B		
Reference Drawing Issue:	A		
Modified By:	J WYLES		
Service Parts List Issue:	I	<b>ECN #</b>	
Description of Change:	-	-	

Ref. No.	Part No.	Part Description	Qty
		<b>DRAWING SHEET 1: COVER ASSEMBLY</b>	
1	89-0043-0000	Harness Deuter including Elastic Strip	1
2	05-4764-0000	Backrest Frame Assembly Incl Push Switch	1
2a	89-0039-0000	Plunger Kit	1
2b	05-4765-0000	Terminal Assembly Incl Push Switch	1
2c	89-0041-0000	Switch Rocker	1
3	89-0012-0000	Cover Assy Black RAL9005	1
4	89-0037-0000	Fleece Vacuum Bags PK of 10 VBP	1
5	89-0009-0000	Shake Out Bag	1
6	89-0042-0000	Hose Assy L2m OD32mm (Flat elbow vent)	1
7	89-0016-0000	Dusting Brush, Crevice Tool and Up Tool ID32mm	1
8	HB15C	Eco Carpet Floor Tool 2017	1
9	89-0010-0000	Telescopic Wand L563-943mm	1
10	89-0044-0000	Front Plate Assy	1
11	89-0045-0000	Back Plate and Latch Assy	1
		<b>DRAWING SHEET 2: MOTOR ASSEMBLY</b>	
12	89-0046-0000	Battery Cord Assy	1
13	89-0047-0000	Motor DC 12.5A 36V Kit	1
14	89-0048-0000	Motor Housing Kit	1
15	89-0021-0000	Motor Mount Kit	1
16	89-0019-0000	Filter Assy	1
17	89-0020-0000	Filter Frame Assy	1
18	X1200	VBPIIe/B Lithium Ion Battery 361Wh	1
19	89-0049-0000	Charger 36Vdc 5.3A 240V ac 50-60Hz	1
19a	04-3981-0000	CHARGER POWER LEAD UK	1
19b	04-3978-0000	Charger Power Cord Euro	1
20	89-0018-0000	Seal	1
		<b>ACCESSORIES</b>	
Not Shown	U2-U11-078	Paper Vacuum Bags PK of 10 VBP	1
Not Shown	RD277	ECO floor tool 2014	1
Not Shown	RD270	Floor Tool	1

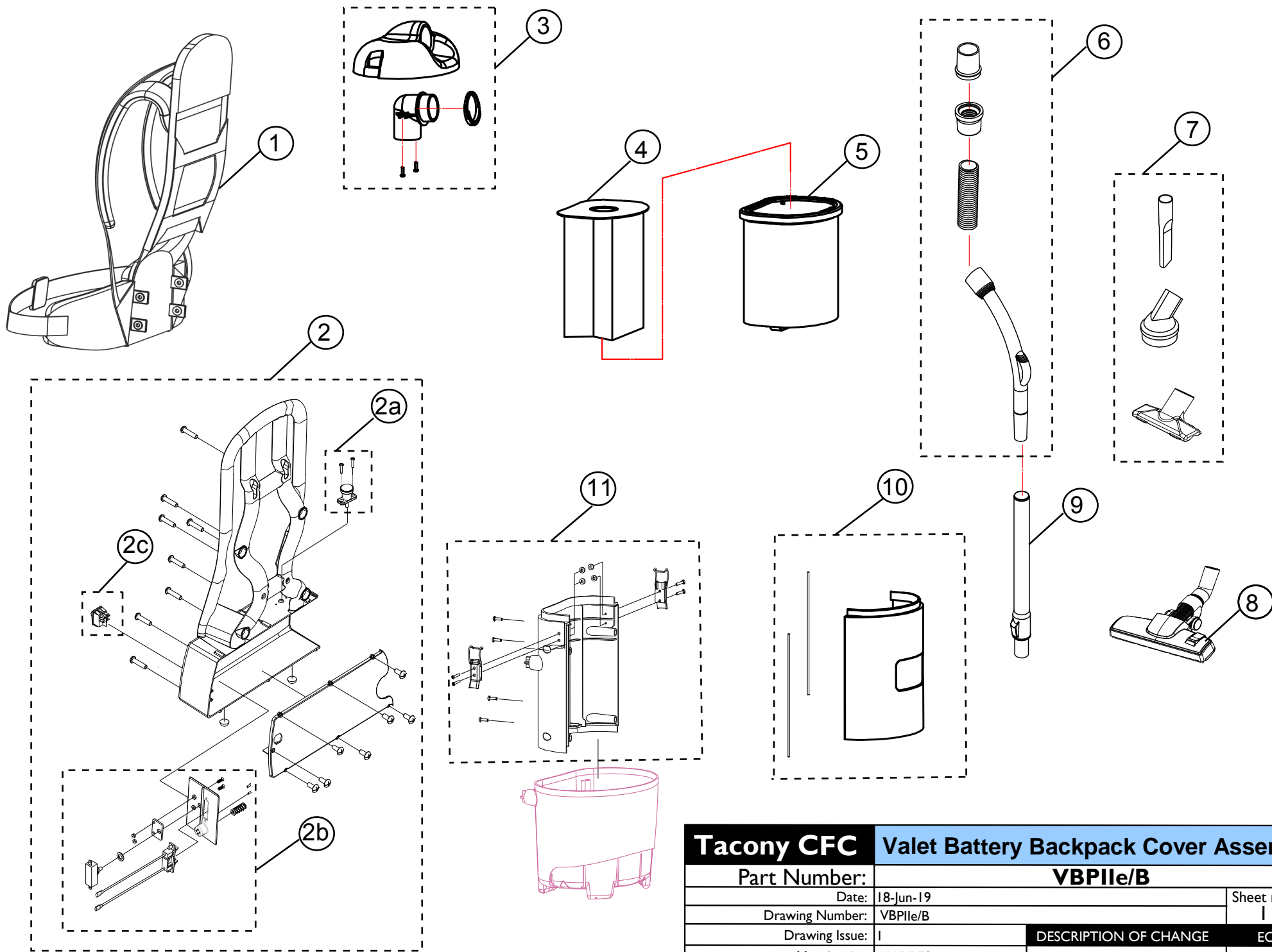

Tacony CFC		Valet Battery Backpack Cover Assembly	
Part Number:	VBPIIe/B		
Date:	18-Jun-19	Sheet no. 1 / 2	
Drawing Number:	VBPIIe/B	DESCRIPTION OF CHANGE	
Drawing Issue:	I	ECN #	
Modified By:	J WYLES	-	

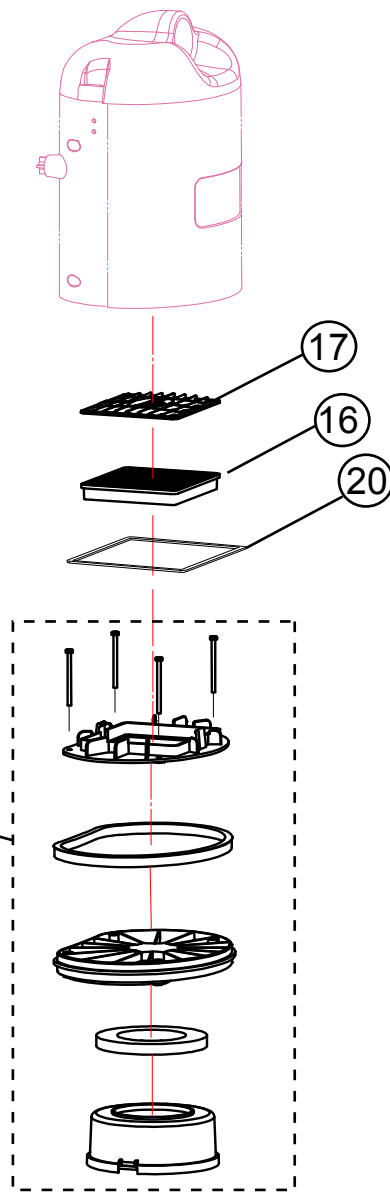
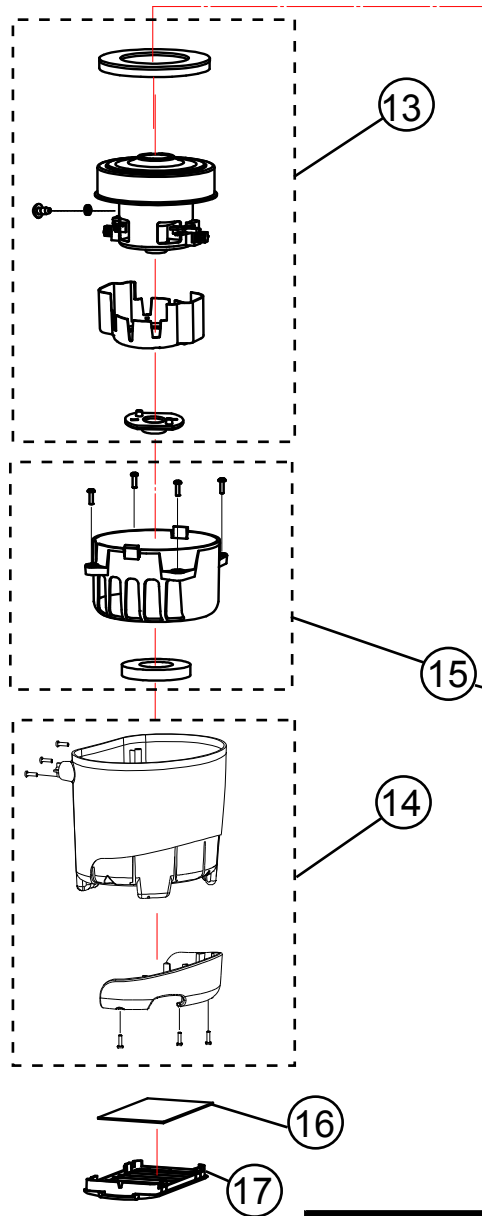
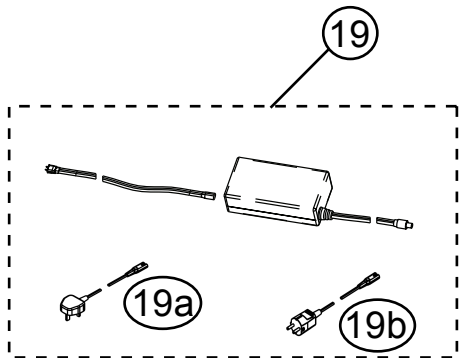
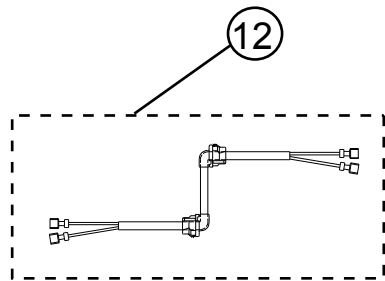
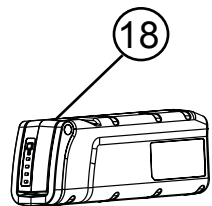

<b>Tacony CFC</b>		<b>Valet Battery Backpack Motor Assembly</b>	
Part Number:		<b>VBPIIe/B</b>	
Date:		18-Jun-19	Sheet no.
Drawing Number:		VBPIIe/B	2 / 2
Drawing Issue:		I	DESCRIPTION OF CHANGE
Modified By:		J WYLES	ECN #
		-	-

# ELECTRICAL DIAGRAM

